MANUAL DEL USUARIO

Cargador de CA para vehículos eléctricos de
7,3 kW, 11 kW y 22 kW

A7300P1-E-B
A011KP1-E-B
A022KP1-E-B

A7300S1-E-B
A011KS1-E-B
A022KS1-E-B

A7300S-T2S-B
A011KS-T2S-B
A022KS-T2S-B



Table of Contents

1. Notas sobre este manual	1
1.1 Ámbito de validez	1
1.2 Grupo destinatario	1
1.3 Símbolos utilizados	1
2. Seguridad	3
3. Lista de embalaje	4
4. Introducción	5
5. Datos técnicos	6
6. Instalación	8
6.1 Carga y descarga de productos	8
6.2 Compruebe antes de la instalación	8
6.3 Instalación	8
7. Operación	27
8. Mantenimiento	29
9. Desmantelamiento	30
9.1 Desmontaje del cargador	30
9.2 Embalaje	30
9.3 Almacenamiento y transporte	30

1 Notas sobre este manual

1.1 **Ámbito de validez**

Este manual describe el montaje, la instalación, la puesta en servicio, el mantenimiento y la resolución de problemas de los siguientes modelos de productos:

A7300P1-E-B

A7300S1-E-B

A7300S-T2S-B

A011KP1-E-B

A011KS1-E-B

A011KS-T2S-B

A022KP1-E-B

A022KS1-E-B

A022KS-T2S-B

1.2 **Grupo destinatario**

Este manual está destinado a electricistas cualificados. Las tareas descritas en este manual solo pueden ser realizadas por electricistas cualificados.

1.3 **Símbolos utilizados**

A continuación se explican los significados de los símbolos que aparecen en este manual:



«Advertencia» indica una situación peligrosa que, si no se evita, podría provocar la muerte o lesiones graves.

Nota

«Nota» proporciona consejos y orientaciones importantes.



Significa que la operación realizada en el producto es correcta.

Símbolos no carregador de veículos elétricos

Símbolo	Explicação
	Marcação CE. O carregador está em conformidade com os requisitos das diretrizes CE aplicáveis.
	Cuidado com a superfície quente. O carregador pode aquecer durante o funcionamento. Evite o contacto durante o funcionamento.
	Perigo de alta tensão. Perigo de morte devido à alta tensão no carregador!
	Marca UKCA. O carregador está em conformidade com os requisitos das diretrizes UKCA aplicáveis.
	Leia atentamente o manual do utilizador.
	O carregador não pode ser descartado junto com o lixo doméstico.
	Marca RCM. O carregador está em conformidade com os requisitos das diretrizes RCM aplicáveis.

2 Seguridad

Los cargadores de vehículos eléctricos están diseñados y probados de acuerdo con los requisitos internacionales de seguridad. Sin embargo, se deben tomar ciertas precauciones de seguridad al instalarlos y utilizarlos. El instalador debe leer y seguir todas las instrucciones, precauciones y advertencias de este manual de instalación.

- Todas las operaciones, incluyendo el transporte, la instalación, la puesta en marcha y el mantenimiento, deben ser realizadas por personal cualificado y formado.
- La instalación eléctrica y el mantenimiento del cargador deberán ser realizados por un electricista autorizado y deberán cumplir con las normas y reglamentos locales sobre cableado.
- Antes de la instalación, compruebe que la unidad no presente daños causados por el transporte o la manipulación.
- La eliminación no autorizada de las protecciones necesarias, el uso inadecuado, la instalación y el funcionamiento incorrectos pueden provocar graves riesgos para la seguridad y descargas eléctricas, o daños en el equipo.
- No instale el equipo en condiciones ambientales adversas, como cerca de sustancias inflamables o explosivas; en un entorno corrosivo o desértico; donde haya exposición a temperaturas extremadamente altas o bajas; o donde haya mucha humedad.
- No utilice el equipo cuando los dispositivos de seguridad no funcionen o estén desactivados.
- Utilice equipo de protección personal, incluyendo guantes y gafas de seguridad durante la instalación.
- Informe al fabricante sobre las condiciones de instalación no estándar.
- No utilice el equipo en caso de anomalías en su funcionamiento. Evite las reparaciones temporales.
- Todas las reparaciones deben realizarse utilizando únicamente piezas de repuesto homologadas, que deben instalarse de acuerdo con su uso previsto y por un contratista autorizado o un socio de servicio autorizado.
- Las responsabilidades derivadas de los componentes comerciales se delegan a sus respectivos fabricantes.

3 Lista de embalaje

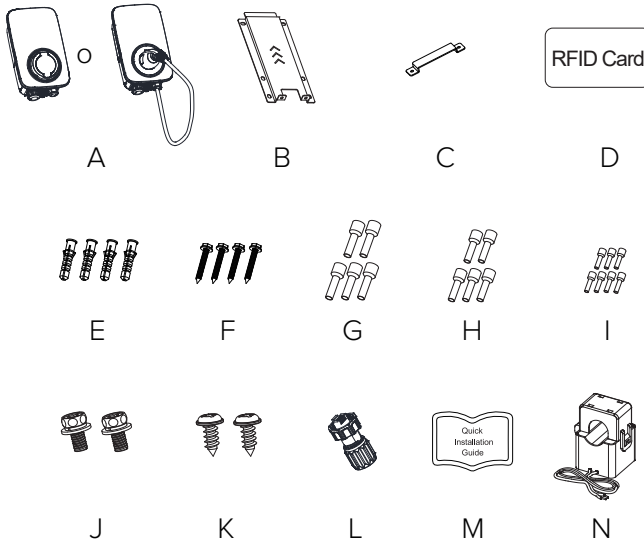

No.	Nombre	Cantidad
A	Cargador para vehículos eléctricos (versión con enchufe o toma de corriente)	1
B	Placa de montaje trasera	1
C	Soporte de montaje	1
D	RFID Card	2
E	Tubo de expansión ($\Phi 8 \times 40$)	4
F	Tornillo de expansión (ST6*40)	4
G	Terminal tubular (EVN10-12)	5
H	Terminal tubular (EVN6012)	5
I	Terminal tubular (EVN0508)	7
J	Conjunto de tornillos (M4*10)	2
K	Tornillo autorroscante (ST4.2*9.5)	2
L	Conectores RJ45	1
M	Guía de instalación rápida	1
N	Pinza CT (para monofásico)	1

4 Introducción

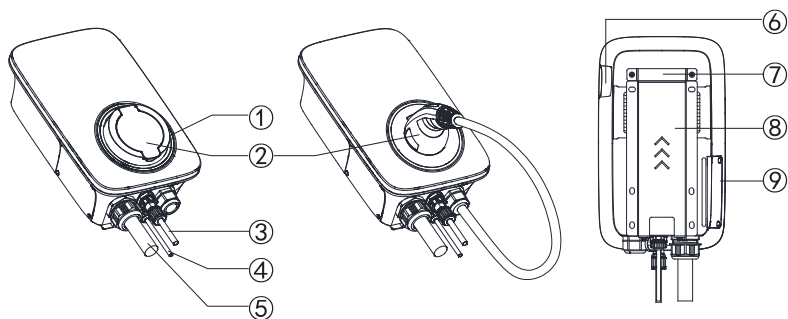

① Significado de las luces

- Luz verde parpadeante - estado de espera
- Azul fijo: estado de enchufe EV insertado
- Luz azul parpadeante: estado de inicio de carga/pausa
- Luz azul encendida: estado de carga
- Verde fijo: estado de finalización de la carga.
- Rojo fijo: fallo del cargador, protección de apagado.
- Amarillo fijo: estado bloqueado

② Enchufe o clavija

③ Cable de comunicación RJ45

④ Cable de comunicación RS485

⑤ Cable entrante

⑥ Botón de parada

⑦ Soporte de montaje

⑧ Placa de montaje trasera

⑨ Cubierta lateral

5 Datos técnicos

FOX ESS 7.3kW&11kW&22kW AC-CHARGER SPEC						
Modelo	A7300P1-E-B	A7300S1-E-B A7300S1-T2S-B	A011KP1-E-B	A011KS1-E-B A011KS-T2S-B	A022KP1-E-B	A022KS1-E-B A022KS-T2S-B
Entrada						
Esquema de cableado	L/N/PE		3L/N/PE			
Tensión nominal	230Vac, ±20%		400Vac, ±20%			
Corriente nominal	32A		16A		32A	
Frecuencia nominal	50/60Hz					
Consumo energético en modo de espera	≤10W					
Salida						
Voltaje de salida	230Vac, ±20%		400Vac, ±20%			
Corriente de salida máxima	32A		16A		32A	
Potencia nominal	7.3kW		11kW		22kW	
Precisión de potencia	≤2%					
Método de interacción						
Tipo de conector	Cable IEC 62196 tipo 2, enchufe tipo 2, enchufe tipo 2 con obturador					
Modo de arranque	APP/Tarjeta RFID/Enchufar y cargar					
Método de comunicación						
RFID	Banda de frecuencia operativa: 13,56 MHz Potencia de salida máxima: 51,74 dBμV/m a 3 m					
Bluetooth	Banda de frecuencia operativa: 2402~2480 MHz (TX/RX) Potencia de salida máxima: 17,72 dBm					
WiFi(2.4GHz)	Banda de frecuencia operativa: 2412-2472 MHz (TX/RX); 2422-2462 MHz (TX/RX) Potencia de salida máxima: 19,28 dBm					
4G LTE	Banda de frecuencia operativa: GSM 900: 880-915 MHz (enlace ascendente), 925-960 MHz (enlace descendente) DCS 1800: 1710-1785 MHz (enlace ascendente), 1805-1880 MHz (enlace descendente) LTE Banda 1: 1920-1980 MHz (enlace ascendente), 2110-2170 MHz (enlace descendente) LTE Banda 3: 1710-1785 MHz (enlace ascendente), 1805-1880 MHz (enlace descendente) Banda LTE 7: 2500-2570 MHz (enlace ascendente), 2620-2690 MHz (enlace descendente) Banda LTE 8: 880-915 MHz (enlace ascendente), 925-960 MHz (enlace descendente) Banda LTE 20: 832-862 MHz (enlace ascendente), 791-821 MHz (enlace descendente) Banda LTE 28: 703-748 MHz (enlace ascendente), enlace descendente: 758-803 MHz (enlace descendente) Banda LTE 38: 2570-2620 MHz (enlace ascendente), enlace descendente: 2570-2620 MHz (enlace descendente) Banda LTE 40: 2300-2400 MHz (enlace ascendente), enlace descendente: 2300-2400 MHz (enlace descendente) Potencia de salida máxima: GSM: ≤35 dBm (GSM 900); ≤32 dBm (GSM 1800) LTE: ≤25 dBm					
Ethernet (RJ45)	Sí					
OCPP	1.6J o 2.0.1					
Comunicación con el vehículo	ISO 15118 hardware ready					
Medio ambiente						
Método de instalación	Montaje en pared/montaje en columna					
Temperatura de funcionamiento	-30°C-50°C					
Humedad de trabajo	5 %~95 % sin condensación					
Altitud	≤2000m					

Tamaño y peso	
Tamaño	320 × 190 × 130 mm (enchufe), 320 × 190 × 144 mm (toma de corriente)
Peso	≤6,3 kg (enchufe), ≤3,2 kg (toma de corriente)
Seguridad	
Índice de impermeabilidad	Cuerpo: IP65, Enchufe: IP55
Grado de anticollisión	IK08
Detección de corriente residual*	6mA DC / 30mA AC
Función de protección	Protección contra sobretensión/subtensión, protección contra sobrecorriente, corriente de fuga, protección contra descargas a tierra, protección contra sobretensiones, protección contra sobrecalentamiento, protección contra manipulaciones, PEN Tratamiento resistente a la niebla salina y a los rayos UV
Certificación	CE/UKCA/CB/RCM
Norma de certificación	EN/IEC 61851-1: 2019, EN/IEC 61851-21-2: 2021

*El RCD-DD interno cumple con las características de tiempo de disparo especificadas en la norma IEC 62955.

*Se requiere un RCCB externo.

*Seleccione el tipo A o el tipo B según la normativa local.

6 Instalación

6.1 Carga y descarga de productos

Para garantizar la seguridad, se debe prestar atención a los siguientes puntos:

- Todos los accesorios se colocan por separado durante el transporte o la manipulación.
- Evite golpes e impactos violentos, y trátelo con cuidado.
- Evite la inversión.

6.2 Compruebe antes de la instalación

- Abra el embalaje del cargador EV y compruebe los accesorios según la lista de embalaje.
- Compruebe si el cargador de vehículos eléctricos ha sufrido daños durante el transporte. Si hay algún daño o faltan piezas, no encienda el cargador e informe inmediatamente al transportista y al distribuidor. Compruebe si esta máquina es el modelo que desea comprar.

Nota

Conserve las cajas y los materiales de embalaje para su uso futuro.

6.3 Instalación

■ Preparación previa a la instalación

Para la instalación se necesitan las siguientes herramientas:

Destornillador cruzado, destornillador especial para ciruelas, alicates pelacables, alicates de presión.

■ Precauciones de instalación

Siga estrictamente los requisitos de cableado y el acceso correcto.

Confirme que todos los elementos de fijación estén bien sujetos para asegurar el cargador de vehículos eléctricos.

■ Entorno y ubicación de la instalación

- El área donde se colocará el cargador debe estar bien ventilada, lejos del agua, gases combustibles y agentes corrosivos.
- Asegúrese de que el suelo o la plataforma de instalación puedan soportar el peso del cargador.
- Si el cargador se desmonta y se utiliza en un entorno con bajas temperaturas, puede producirse condensación en forma de gotas de agua. Asegúrese de que el cargador esté completamente seco antes de instalarlo o utilizarlo, para evitar el peligro de descarga eléctrica.
- Coloque el cargador cerca de la entrada de alimentación para que los instaladores o usuarios puedan desconectar el interruptor de entrada de alimentación y cortar el suministro eléctrico a tiempo en caso de emergencia.

Nota

La instalación debe cumplir con los requisitos locales de instalación y las normas de seguridad.

Asegúrese de que la pared o columna esté vertical o inclinada 15 ° hacia atrás antes de la instalación.

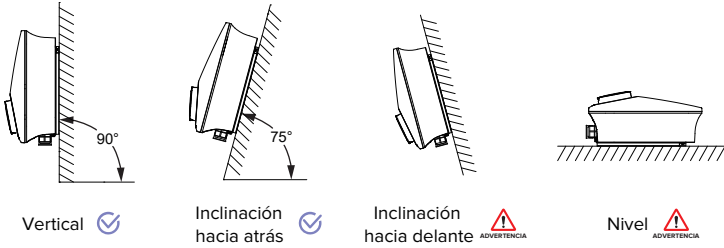

■ Método de instalación en pared

Paso 1:

1. Marque 4 agujeros según la tarjeta de posicionamiento de instalación en la pared.
2. Utilice una broca de 8 mm para taladrar los agujeros. Los agujeros deben tener una profundidad mínima de 50mm.
3. Limpia la posición del orificio.

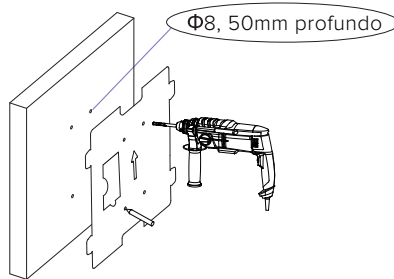

Paso 2:

Inserte el tubo de expansión (E) en el orificio y fíjelo firmemente con un martillo de goma.

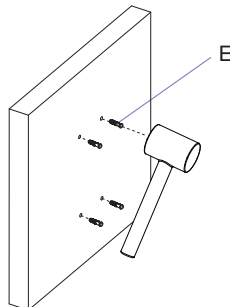

Paso 3:

Fije la placa de montaje trasera (B) a la pared con tornillos (F).

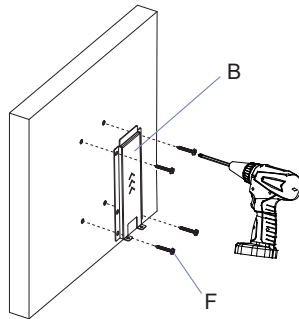

Paso 4:

Fije el soporte de montaje (C) al cargador de vehículos eléctricos con tornillos (K).

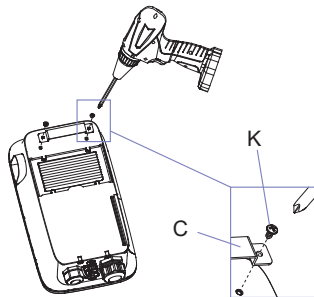

Paso 5:

1. Cuelgue el cargador de vehículos eléctricos en la placa de montaje.
2. Apriete los tornillos (J) para completar la instalación.

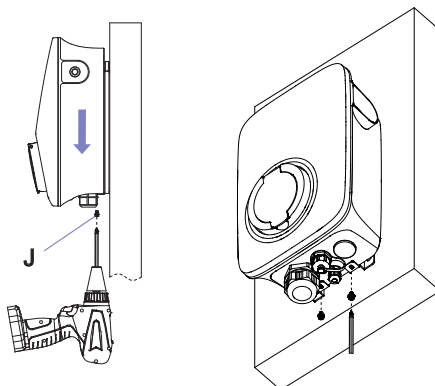

▪ Tipo de suelo / Método de instalación vertical

Lista de embalaje de columnas:

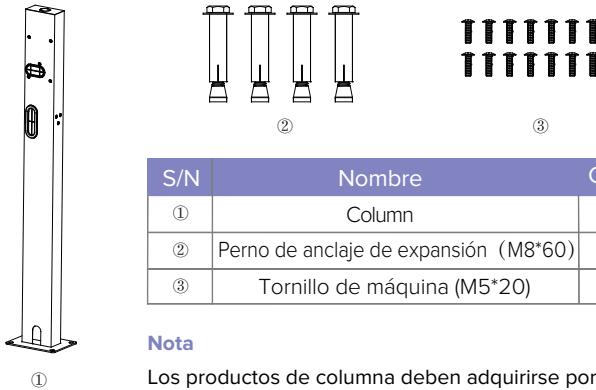

Paso 1:

1. Taladre cuatro agujeros de 60mm de profundidad separados entre sí 170*120mm utilizando una broca de 12 mm.
2. Taladre un orificio de salida de $\Phi 60$ mm en el centro.
3. Limpia la posición del orificio.

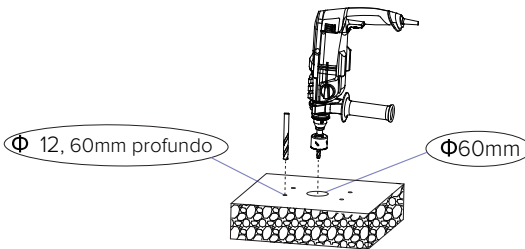

Paso 2:

Instale el perno de anclaje de expansión (②) y fíjelo con una llave inglesa.

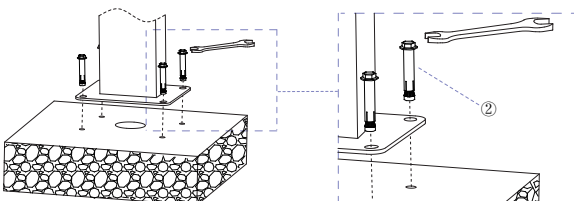

Paso 3:

Pase el cable de entrada por el orificio de la columna a través de la parte inferior de la misma.

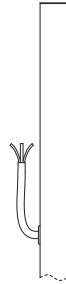

Paso 4:

Fije la placa de montaje trasera (B) a la columna con tornillos (3).

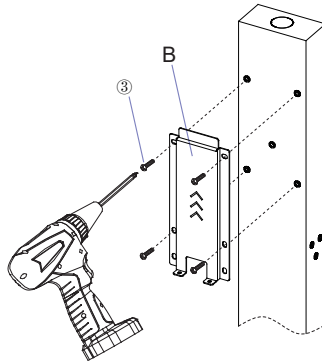

Paso 5:

Fije el soporte de montaje (C) al cargador de vehículos eléctricos con tornillos (K).

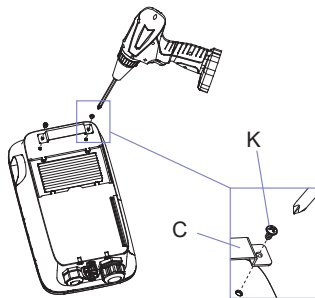

Paso 6:

1. Cuelgue el cargador de vehículos eléctricos en la placa de montaje.
2. Apriete los tornillos (J) para completar la instalación.

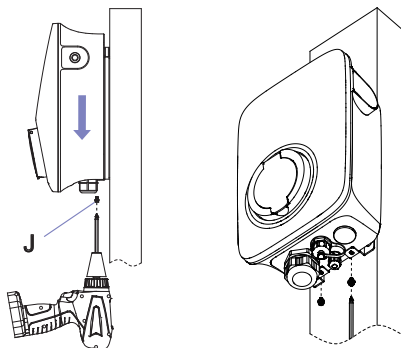

Introducción al cableado

Abra la cubierta lateral.

A continuación se muestran las ubicaciones de las diferentes conexiones de cableado.

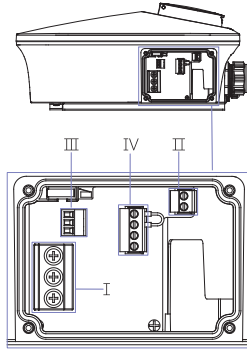

Monofásico (7,3 kW)

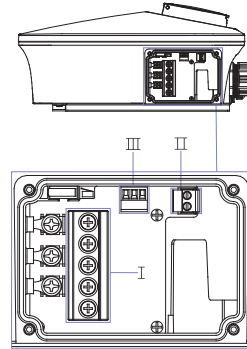

Trifásico (11 kW y 22 kW)

Monofásico (7,3 kW)

- I : Conexiones eléctricas.
- II : Conexiones del cableado de comunicación.
- III : Conexiones para la reducción de carga.
- IV : Conexiones del sensor CT.

Trifásico (11 kW y 22 kW)

- I : Conexiones eléctricas.
- II : Conexiones del cableado de comunicación.
- III : Conexiones para la reducción de carga.

Conexiones eléctricas

El cargador para vehículos eléctricos está equipado con un sistema integrado de detección de corrientes de fuga de 30 mA CA y supervisión de corrientes de fuga de 6 mA CC, lo que ofrece una protección equivalente a un dispositivo de corriente residual (RCD) de tipo B y cumple con la norma internacional IEC-61851. Tenga en cuenta que las normativas de determinados países o regiones pueden exigir dispositivos de protección externos adicionales. Se recomienda a los usuarios que seleccionen equipos compatibles basándose en las siguientes recomendaciones o en las normas locales.

Configuración recomendada de protección externa

- ▶ Modelo de 7,3 kW: RCBO tipo A de 30 mA (230 V/40 A)
- ▶ Modelo de 11 kW: RCBO tipo A de 30 mA (400 V/20 A)
- ▶ Modelo de 22 kW: RCBO tipo A de 30 mA (400 V/40 A)

Durante la instalación, deben prevalecer las normas locales de seguridad eléctrica. Se pueden aplicar medidas de protección adicionales, como un RCD+MCB combinado o un RCBO integrado, según sea necesario.

Se recomienda utilizar un cable con un diámetro de 6-10mm². Corte todos los cables a 50mm (como se muestra en la figura) y retire la funda aislante para dejar al descubierto el conductor unos 10mm.

Monofásico (7,3 kW)

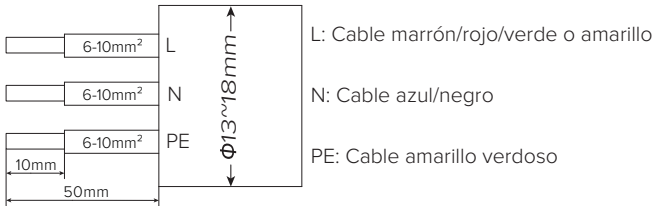

Trifásico (11 kW y 22 kW)

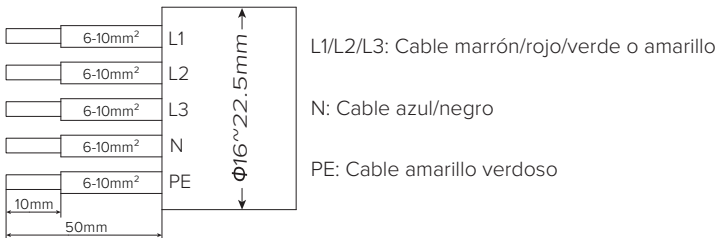

Nota

Consulte el modelo y el color del cable local durante la instalación real.

Paso 1:

Utilice unos alicates de engarzar para engarzar el terminal tubular (G) o (H) y el cable.

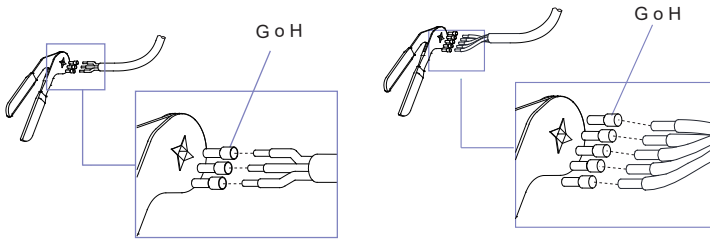

Monofásico (7,3 kW)

Trifásico (11 kW y 22 kW)

Paso 2:

Desatornille la tuerca del prensaestopas y perforo el orificio de paso del cable.

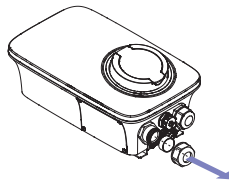

Paso 3:

Abra la cubierta lateral e instale el cable (diámetro del cable: \varnothing 13-18 mm).

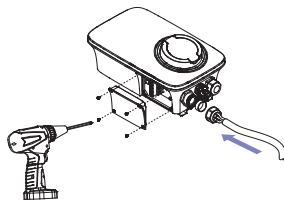

Paso 4:

Instale el cable en el bloque de terminales, fíjelo y apriete la tuerca del prensaestopas.

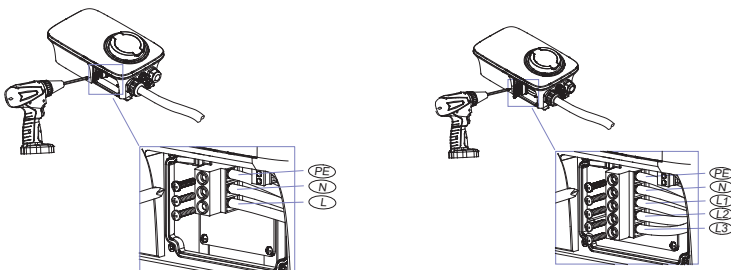

Monofásico (7,3 kW)

Trifásico (11 kW y 22 kW)

Conexiones del cableado de comunicación

Corte todos los cables (diámetro del hilo $0,2\text{mm}^2$) a 15mm (como se muestra en la figura), retire la funda aislante para dejar al descubierto el conductor unos 8mm .

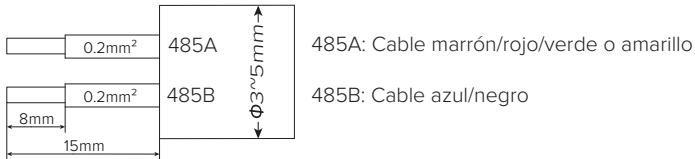

Nota

Consulte la normativa local sobre el modelo y el color del cable durante la instalación.

La función de comunicación RS485 debe realizarse junto con un medidor, y el diagrama de cableado del medidor se puede consultar en la siguiente figura.

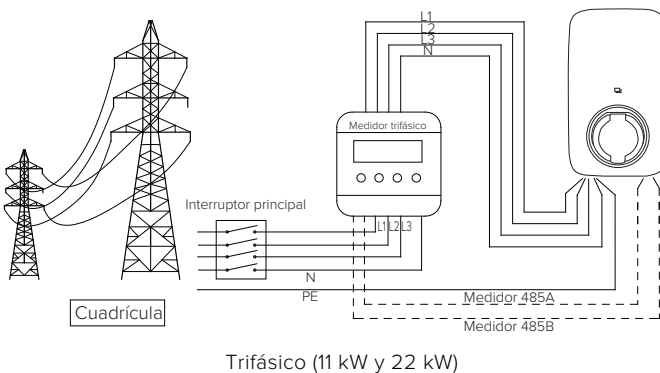
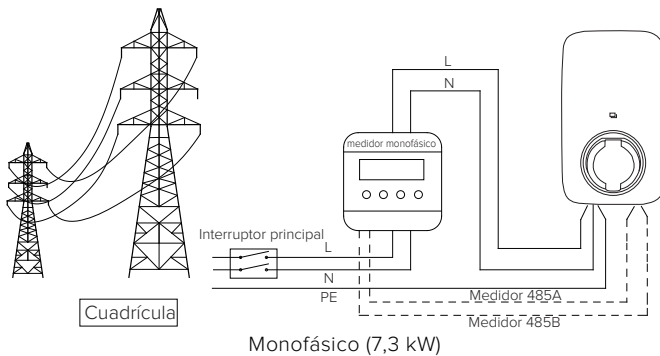

Paso 1:

Utilice unos alicates de engarzar para engarzar el terminal tubular (1) y el cable.

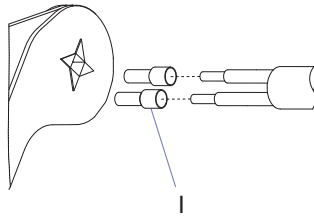

Paso 2:

Instale el cable de comunicación (diámetro del cable $\varphi 3 \sim 5$ mm) desde el puerto de comunicación .

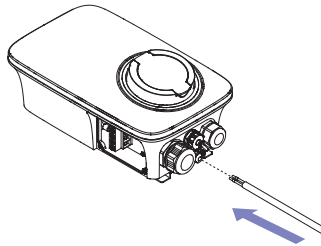

Paso 3:

Instale el cable en el terminal de señal, apriete el tornillo y comprima el terminal tubular.

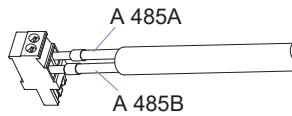

Paso 4:

Fije los extremos macho y hembra del terminal de señal conectándolos.

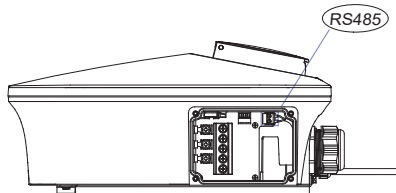

- Conexiones para la reducción de carga (cableado para el lado del cargador de vehículos eléctricos)

Corte todos los cables (diámetro del hilo 0,2 mm²) a 20 mm (como se muestra en la figura), retire la funda aislante para dejar al descubierto el conductor unos 8 mm.

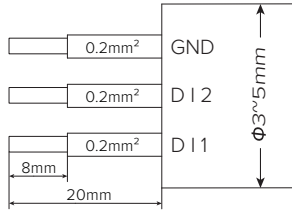

Nota

- Consulte las normativas locales sobre el modelo y el color del cable durante la instalación.
- Consulte las instrucciones del fabricante del receptor para obtener más información sobre el cableado del otro extremo.

Paso 1:

Utilice unos alicates de engarzar para engarzar el terminal tubular (I) y el cable.

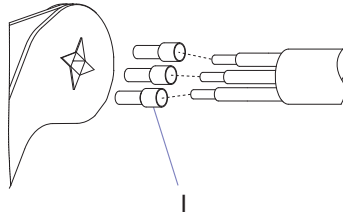

Paso 2:

Instale el cable de comunicación (diámetro del cable: \varnothing 3-5 mm) desde el puerto de comunicación.

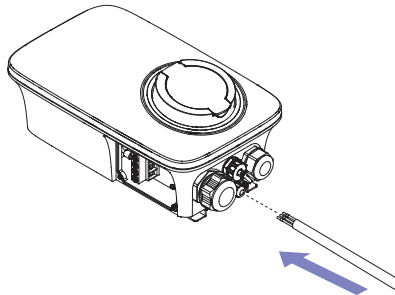

Paso 3:

Instale el cable en el terminal de señal, apriete el tornillo y comprima el terminal tubular.

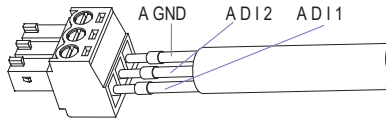

Paso 4:

Fije los extremos macho y hembra del terminal de señal conectándolos.

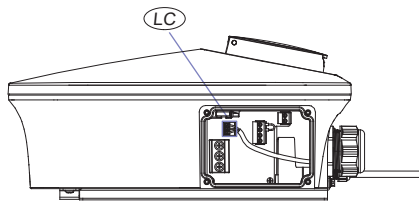

Monofásico (7,3 kW)

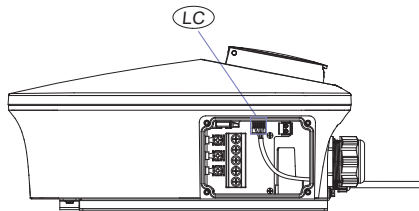

Trifásico (11 kW y 22 kW)

■ Conexiones del sensor CT (solo monofásico 7,3 kW)

El TC debe fijarse a la línea principal activa del lado de la red. La flecha del TC debe apuntar hacia el cargador del vehículo eléctrico. Si el TC se instala en una orientación incorrecta, la función antirretorno fallará.

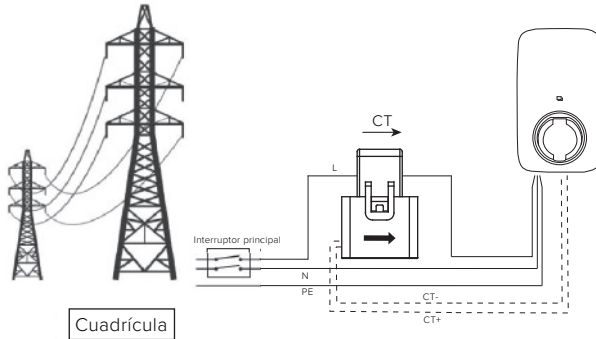

Nota

La disponibilidad de la conectividad de red depende de la variante del modelo.

Paso 1:

1. Utilice unos alicates de engarce para engarzar el terminal tubular (I) y el cable.
2. Saque el sensor CT.

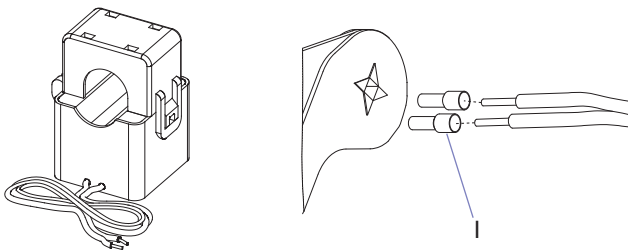

Paso 2:

Instale el cable de comunicación desde el puerto de comunicación.

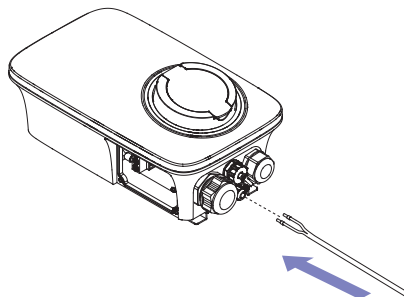

Paso 3:
 Instale el cable en el terminal de señal, apriete el tornillo y comprima el terminal tubular.

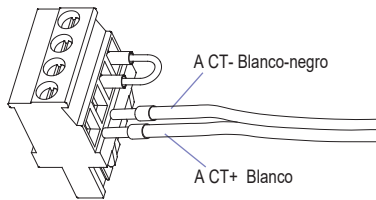

Paso 4:
 Fije los extremos macho y hembra del terminal de señal conectándolos.

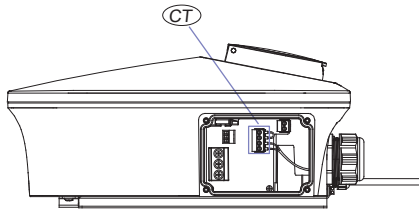

Paso 5:
 Cierre la cubierta lateral y complete la instalación.

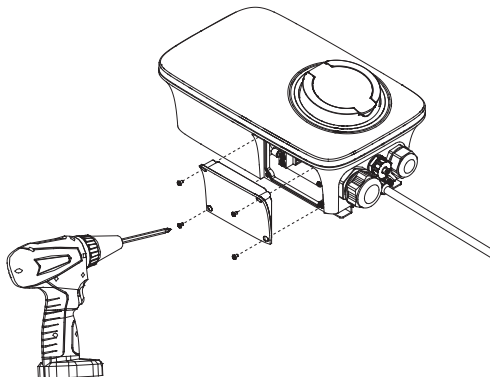

Conexión de red

- Para Ethernet:

Las interfaces de cable de red de la estación de carga son las siguientes:

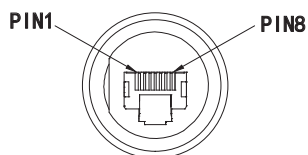

PIN	1	2	3	4	5	6	7	8
Color	Blanco/Naranja	Naranja	Blanco/Verde	Azul	Blanco/Azul	Verde	Blanco/Marrón	Marrón

Note

Consulte la normativa local sobre el modelo y el color del cable durante la instalación. La disponibilidad de la conectividad de red depende de la variante del modelo.

Paso 1:

Pase el cable de red a través del conector (L) y conecte el cable de red al conector RJ45.

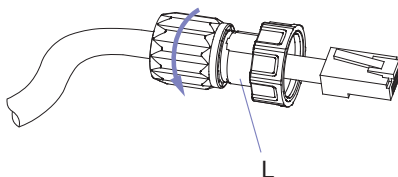

Paso 2:

1. Desatornille la cubierta antipolvo.
2. Inserte el conector de comunicación RJ45 en el que está instalado el cable de red en el puerto Ethernet.

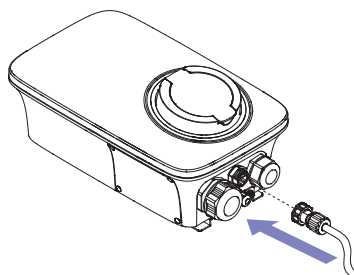

Paso 3:

Apriete la tuerca del conector para completar la instalación.

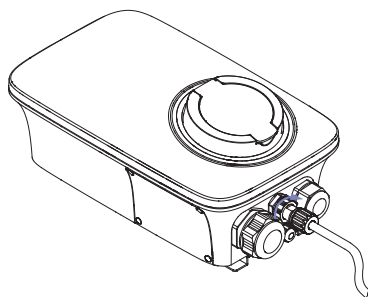

- Para 4G:

Nota

La disponibilidad de la conectividad de red depende de la variante del modelo.

Paso 1:

1. Con un destornillador plano, empuje las lengüetas que conectan la cubierta frontal a la unidad de carga. Hay 10 lengüetas en total, situadas en las posiciones marcadas en la siguiente imagen.
2. Abra la cubierta frontal.

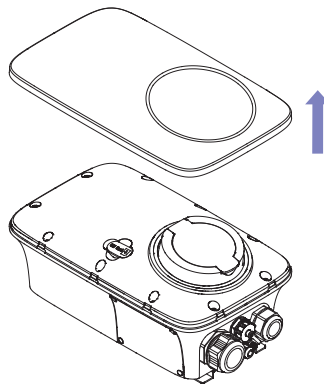
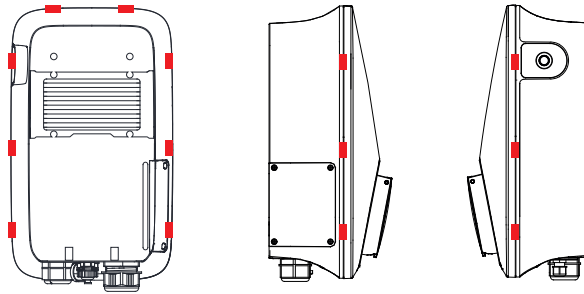

Paso 2:

Abra la tapa de la tarjeta SIM e inserte la tarjeta SIM (al insertar la tarjeta SIM, asegúrese de que la orientación sea la misma que la que se muestra en la imagen siguiente).

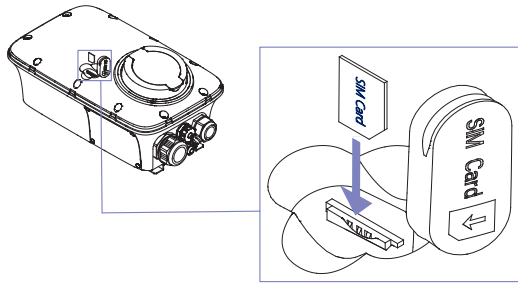

Paso 3:

Cierre la tapa de la tarjeta SIM, instale la cubierta frontal y complete la instalación.

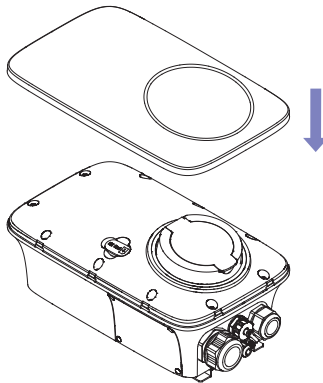

7 Operación

Modo de carga y funcionamiento

Hay tres modos de carga que se pueden configurar en la interfaz correspondiente de la aplicación: enchufar y cargar, controlado, bloqueado.

A. Modo Conectar y cargar

La carga comenzará automáticamente después de conectar el vehículo eléctrico. Si desea detener la carga, solo tiene que pulsar el botón de parada situado en el lateral del cargador.

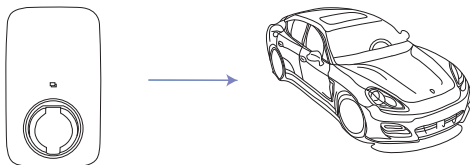

- **Comience a cargar:**

1. Conecte el cargador al enchufe y active el modo de carga.
2. Inserte el enchufe de carga en el vehículo eléctrico.
3. Se ha iniciado la sesión de carga.

- **Deja de cobrar:**

Pulse el botón de parada situado en el lateral del cargador.

B. Modo controlado

Inicie o detenga el cobro en la aplicación o pasando la tarjeta RFID en este modo. También puede utilizar la aplicación para realizar reservas.

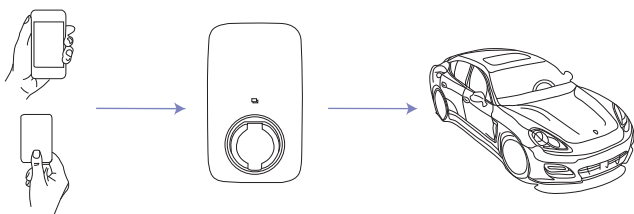

Modo controlado con tarjeta RFID

- **Comience a cargar:**

1. Configure el cargador en modo controlado.
2. Inserte el enchufe de carga en el vehículo eléctrico.
3. Tarjeta magnética.
4. Se ha iniciado la sesión de carga.

- **Deja de cobrar:**

1. Tarjeta magnética.
2. Fin de la sesión de carga.

Modo controlado con la aplicación

- **Comience a cargar:**

1. Configure el cargador en modo controlado.
2. Inserte el enchufe de carga en el vehículo eléctrico.
3. Haga clic para iniciar la carga en la aplicación.
4. Se ha iniciado la sesión de carga.

- **Deja de cobrar:**

1. Haga clic para detener el cargo en la aplicación.
2. Fin de la sesión de carga.

C. Modo bloqueado

En este modo, el cargador está bloqueado y no puede funcionar.

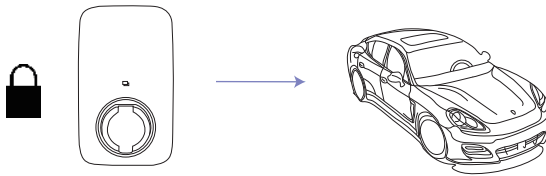

8 Mantenimiento

Si se produce un fallo, los usuarios pueden consultar la información sobre el fallo en la aplicación.

No.	Código de error en la aplicación	Solución
1	Fallo de la cerradura electrónica	Ajuste el estado del bloqueo electrónico a la posición correcta. O solicite ayuda a los instaladores/distribuidores.
2	Fallo de parada de emergencia	Restablezca el botón de parada de emergencia. O solicite ayuda a los instaladores/distribuidores.
3	Voltaje CP anormal	Pida ayuda a los instaladores/distribuidores.
4	Contactor de salida de CA anormal	Pida ayuda a los instaladores/distribuidores.
5	Sobrecarga de corriente	Pida ayuda a los instaladores/distribuidores.
6	Sobretensión	Espere a que el voltaje de la red vuelva a la normalidad. O solicite ayuda a los instaladores/distribuidores.
7	Baja tensión	Espere a que el voltaje de la red vuelva a la normalidad. O solicite ayuda a los instaladores/distribuidores.
8	Fuga eléctrica	Pida ayuda a los instaladores/distribuidores.
9	Conexión inversa de lin N	Pida ayuda a los instaladores/distribuidores.
10	Frecuencia anómala	Espere a que la frecuencia de la red vuelva a la normalidad. O solicite ayuda a los instaladores/distribuidores.
11	Sobretemperatura de la interfaz de carga	Espere a que la temperatura de la interfaz de carga vuelva a la normalidad. O solicite ayuda a los instaladores/distribuidores.

9 Desmantelamiento

9.1 Desmontaje del cargador

- Desconecte el cargador de la entrada y salida de CA.
- Desconecte los cables de comunicación y los cables de conexión opcionales.
- Retire el cargador del soporte.
- Retire el soporte si es necesario.

9.2 Embalaje

Si es posible, empaquete el cargador con el embalaje original. Si ya no está disponible, también puede utilizar una caja equivalente que cumpla los siguientes requisitos.

- Apto para cargas superiores a 30 kg.
- Contiene un asa.
- Se puede cerrar completamente.

9.3 Almacenamiento y transporte

Guarde el cargador en un lugar seco donde la temperatura ambiente se mantenga siempre entre -40 °C y +70 °C. Tenga cuidado con el cargador durante el almacenamiento y el transporte; apile menos de 4 cajas. Cuando sea necesario desechar el cargador u otros componentes relacionados, asegúrese de hacerlo de acuerdo con las normativas locales sobre gestión de residuos. Asegúrese de entregar cualquier cargador que deba desecharse en lugares adecuados para ello, de acuerdo con las normativas locales.



Si necesitas más información, síguenos en YouTube.

Escanea el código QR o visita

<https://www.youtube.com/@foxess5669>

Fox ESS declara que los equipos de radio tipo AXXXXXl.E.B y AXXXXX-T2s.B cumplen la Directiva 20 14/53/UE. El texto completo de la declaración de conformidad de la UE está disponible en la siguiente dirección de Internet: WWW.FOX.ESS.COM

Dirección: FOXESS CO., LTD. N.º 939, Jinhai 3rd Road, distrito de Longwan, Wenzhou, Zhejiang, China.

Tel.: +86 (510) 68092998 (general) +86 (510) 68101679 (ventas)

Sitio web: www.fox-ess.com